

serie MADP

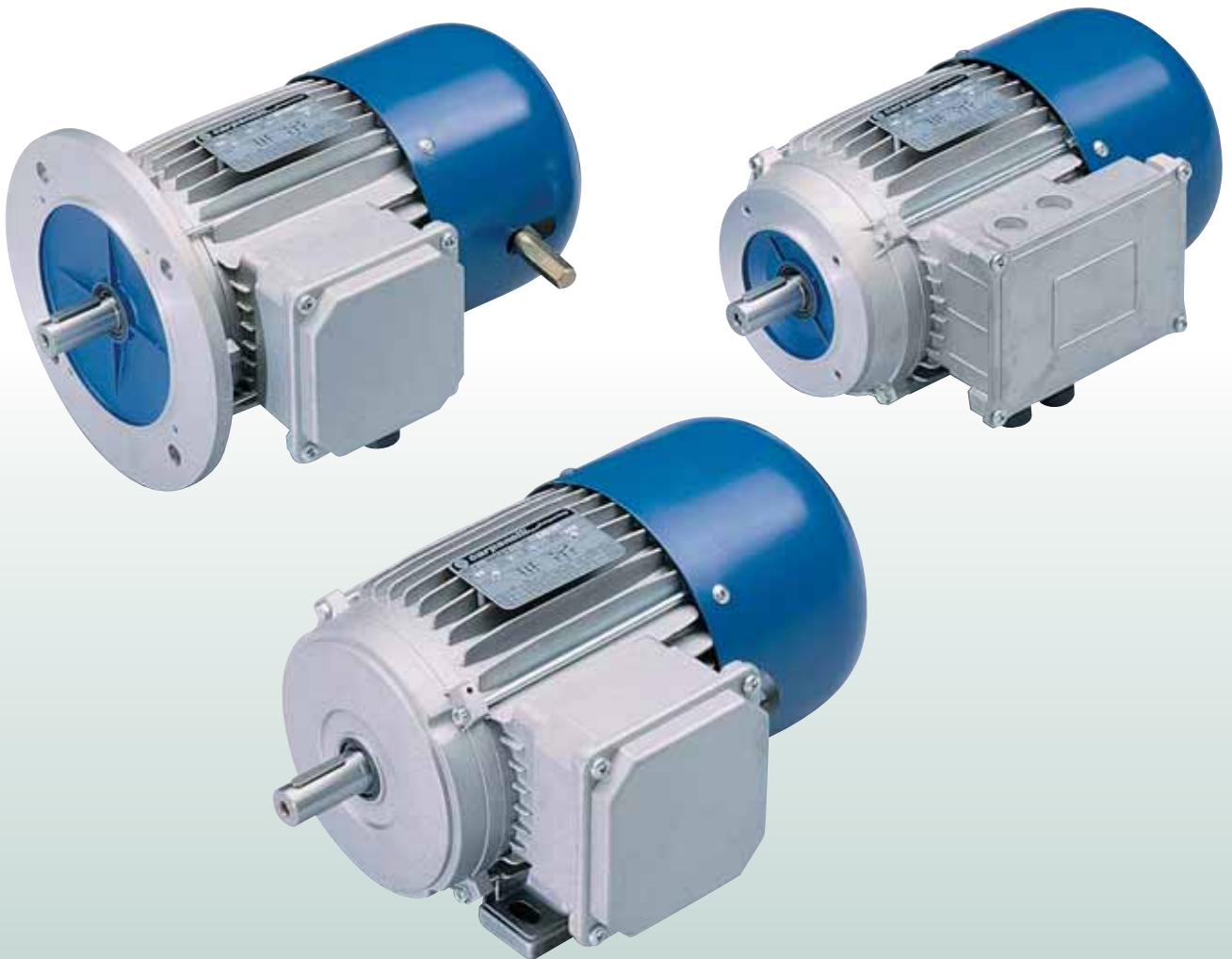

motori asincroni trifase autofrenanti a doppia polarità
a richiesta con sbloccaggio manuale
asynchronous three phase pole changing brake motors
hand release may be added on request
moteurs-freins asynchrones triphasés à double polarité
sur demande avec déblocage manuel
dreiphasige polumschaltbare Asynchron-Bremsmotoren
handlueftung auch nachträglich montierbar

Motori autofrenanti asincroni trifase a doppia polarità

Asynchronous three phase pole changing brake motors

Moteurs-frein asynchrones thiphases a double polarite

Dreiphasige polumschaltbare Asynchron-Bremsmotoren

chiusi • ventilati esternamente •
rotore a gabbia • protezione motore
IP 55 • protezione freno
IP 44, a richiesta IP 55 • grandezza
motore da MADP63-MADP160

closed • externally ventilated • cage
rotor • protection motors
IP 55 • protection brake IP 44; IP 55
upon request • motor frame size
from MADP63-MADP160

fermés • avec ventilation extérieure
• rotor à cage • protection moteur
IP 55 • protection frein IP 44; sur
demande IP 55 • taille moteur de
MADP63-MADP160

Geschlossene Bauart, außenbelüftet
• Käfigläufer • Schutzart motoren IP
55 • Schutzart brems IP 44; nach
anfrage IP 55 • motor baugröße von
MADP63-MADP160

Le grandezze indicate sono state
desunte da prove a banco eseguite sui
motori, secondo le prescrizioni della
norma IEC 34-1.

The figures show values determined
through bench test carried out on the
motors as prescribed by IEC 34-1
regulations.

Les grandeurs indiquées sont tirées
d'essais effectués sur des moteurs
selon les prescriptions de la norme
IEC 34-1.

Die angegebenen Baugrößen der
Motoren wurden, gemäß der Norm IEC
34-1, durch Testreihen auf Prüfständen
ermittelt.

J = Momento di inerzia
In = Corrente nominale
Cn = Coppia nominale
Cs = Coppia di spunto
Is = Corrente di spunto

J = Moment of inertia
In = Rated current
Cn = Rated torque
Cs = Locked rotor torque
Is = Locked rotor current

J = Inertie
In = Intensité nominale
Cn = Couple nominale
Cs = Couple demarrage
Is = Intensité demarrage

J = Trägheitsmoment
In = Nennstrom
Cn = Nennmoment
Cs = Anlaufmoment
Is = Anlaufstrom

2/4 POLI

3000/1500 giri/min. - 50 Hz

Unico avvolgimento - unica tensione

One winding - one voltage

Bobinage unique - tension unique

Eine Wicklung - Eine Spannung

Volt 400/50 ± 5% V.

TYPE	Potenza		Velocità giri/min. rpm tr/min. min. ¹	J Kg ^m	Rendi- mento η %	Fattore di potenza cos φ	Corrente In. A V. 400	Coppia nominale Cn Nm	Rapporto di spunto		B3 Peso Kg
	KW	HP							Cs Cn	Is In	
MADP63a2/4	0,18	0,25	2840	0,000210	65	0,70	0,6	0,64	2,8	4,2	5,3
	0,12	0,16	1400		50	0,60	0,7	0,83	3	2,7	
MADP63b2/4	0,22	0,30	2800	0,000210	64	0,78	0,66	0,75	2,4	3,8	6
	0,15	0,20	1380		54	0,64	0,69	1,1	2,6	2,6	
MADP71a2/4	0,30	0,40	2820	0,000580	70	0,86	0,8	1,05	1,8	4,3	7,2
	0,20	0,27	1400		65	0,70	0,7	1,4	1,8	3,3	
MADP71b2/4	0,45	0,60	2820	0,000622	71	0,87	1,1	1,6	2,1	4,9	9,1
	0,30	0,40	1400		67	0,70	1	2	2,2	3,4	
MADP80a2/4	0,60	0,80	2830	0,00116	70	0,86	1,5	2	2,2	4,8	11,6
	0,45	0,60	1400		70	0,67	1,5	3,1	2,1	4	
MADP80b2/4	0,82	1,1	2850	0,00140	72	0,90	2	2,7	2,4	5,7	13,5
	0,60	0,80	1420		73	0,81	1,6	4,1	2,3	4,5	
MADP80c2/4	1,1	1,5	2860	0,00320	71	0,85	2,7	3,7	2,1	5	14,7
	0,82	1,1	1420		72	0,84	2	5,6	3	3,52	
MADP90Sa2/4	1,3	1,75	2820	0,00183	64	0,86	3,5	4,4	1,8	3,8	16
	1	1,35	1380		68	0,82	2,7	7,3	1,5	3,4	
MADP90La2/4	1,7	2,3	2820	0,00242	70	0,85	4,2	5,9	2,3	4,4	18,7
	1,27	1,7	1400		72	0,81	3,2	8,5	2,1	4,3	
MADP100a2/4	2,6	3,5	2800	0,00345	69	0,88	6,3	9,1	1,8	4,7	26,6
	1,87	2,5	1400		73	0,78	4,7	12,3	1,7	4,7	
MADP100b2/4	3,37	4,5	2880	0,00396	72	0,78	8,5	11	2,6	5,5	28,6
	2,6	3,5	1400		72	0,73	7,2	18	2,1	4,2	
MADP112a2/4	4,5	6	2900	0,00983	72	0,91	11,3	15,2	2,5	5,6	48,6
	3,4	4,5	1440		79	0,82	8,3	22,9	2,5	5,0	
MADP132Sa2/4	5,5	7,5	2890	0,0203	74	0,82	14	18,6	2,7	5,6	72
	4,5	6	1440		81	0,81	10,2	30,5	2,5	5,3	
MADP132La2/4	7,5	10	2920	0,0282	79	0,87	19,4	26,8	2,1	7,8	75
	6	8	1450		83	0,82	16,2	43,7	2	6,5	
MADP160Sa2/4	9,3	12,5	2950	0,063	78	0,85	22	30,9	2,3	5,3	99
	7,5	10	1470		87	0,82	16	48,9	2,2	5,3	
MADP160Sb2/4	13,5	18	2870	0,070	83	0,86	28,7	45	2,3	5,3	103
	10,5	14	1445		86	0,88	21	70	2,2	5,3	
MADP160La2/4	18,7	25	2930	0,080	85,5	0,90	36,5	61	2,6	6,6	119
	14	18,5	1445		87	0,85	28,7	93	2,5	5,7	

Motori autofrenanti asincroni trifase a doppia polarità

Asynchronous three phase pole changing brake motors

Moteurs-frein asynchrones thiphases a double polarite

Dreiphasige polumschaltbare Asynchron-Bremsmotoren

chiusi • ventilati esternamente •
rotore a gabbia • protezione motore
IP 55 • protezione freno
IP 44; a richiesta IP 55 • grandezza
motore da MADP71-MADP160

closed • externally ventilated • cage
rotor • protection motors
IP 55 • protection brake IP 44; IP 55
upon request • motor frame size
from MADP71-MADP160

fermés • avec ventilation extérieure
• rotor à cage • protection moteur
IP 55 • protection frein IP 44; sur
demande IP 55 • taille moteur de
MADP71-MADP160

Geschlossene Bauart, außenbelüftet
• Käfigläufer • Schutzart motoren IP
55 • Schutzart brems IP 44; nach
anfrage IP 55 • motor baugröße von
MADP71-MADP160

Le grandezze indicate sono state
desunte da prove a banco eseguite sui
motori, secondo le prescrizioni della
norma IEC 34-1.

The figures show values determined
through bench test carried out on the
motors as prescribed by IEC 34-1
regulations.

Les grandeurs indiquées sont tirées
d'essais effectués sur des moteurs
selon les prescriptions de la norme
IEC 34-1.

Die angegebenen Baugrößen der
Motoren wurden, gemäß der Norm IEC
34-1, durch Testreihen auf Prüfständen
ermittelt.

J = Momento di inerzia
In = Corrente nominale
Cn = Coppia nominale
Cs = Coppia di spunto
Is = Corrente di spunto

J = Moment of inertia
In = Rated current
Cn = Rated torque
Cs = Locked rotor torque
Is = Locked rotor current

J = Inertie
In = Intensité nominale
Cn = Couple nominale
Cs = Couple demarrage
Is = Intensité demarrage

J = Trägheitsmoment
In = Nennstrom
Cn = Nennmoment
Cs = Anlaufmoment
Is = Anlaufstrom

4/6 POLI

1500/1000 giri/min.-50 Hz

Doppio avvolgimento - doppia tensione

Two windings - two voltages

Double bobinage - double tension

Zwei Wicklungen - Zwei Spannungen

Volt 230/400/50 ± 5% V.

TYPE	Potenza		Velocità giri/min. rpm tr/min. min. ¹	J Kg ^m ²	Rendi- mento η %	Fattore di potenza cos φ	Corrente In. A V. 400	Coppia nominale Cn Nm	Rapporto di spunto		B3 Peso Kg
	KW	HP							Cs Cn	Is In	
MADP71a4/6	0,22	0,30	1420	0,000965	62	0,70	0,75	1,6	1	2	7,6
	0,15	0,20	880		45	0,80	0,65	1,6	2	3,5	
MADP71b4/6	0,30	0,40	1420	0,000965	53	0,63	1,4	2,1	2,3	3,2	8,9
	0,22	0,30	890		60	0,66	0,81	2,4	1,3	2,3	
MADP80a4/6	0,37	0,50	1420	0,00218	66	0,81	1,2	2,6	1,2	3,2	11,7
	0,26	0,35	880		52	0,85	1,1	2,8	1	2	
MADP80b4/6	0,56	0,75	1400	0,00243	68	0,82	1,8	4	1,4	3,6	13,2
	0,45	0,60	890		57	0,78	1,7	5,1	1,2	2,9	
MADP90Sa4/6	0,75	1	1400	0,00260	66	0,88	2	5,2	1,1	3,7	18,8
	0,52	0,70	880		58	0,78	1,8	5,5	1,1	2,5	
MADP90La4/6	1,1	1,5	1400	0,00350	70	0,83	2,77	7,7	1,7	4,3	19,3
	0,75	1	940		66	0,70	2,4	7,7	1,7	3,1	
MADP100a4/6	1,5	2	1410	0,00718	78	0,87	4,4	13	1,2	3,1	28,6
	0,90	1,20	940		75	0,80	3,1	9,2	1,2	2,9	
MADP112a4/6	1,87	2,5	1450	0,0130	77	0,78	4,6	16	2,4	5,5	46,6
	1,35	1,80	950		76	0,70	3,8	17	2,1	4,1	
MADP112b4/6	2,6	3,5	1460	0,0150	80	0,81	7	17,6	1,6	5,1	48,6
	1,87	2,5	960		73	0,76	5,3	19	1,3	3,9	
MADP132La4/6	4	5,5	1450	0,0351	82	0,82	9	24,7	2,9	6,3	65
	2,6	3,5	950		73	0,77	8,4	29	2,7	5	
MADP132Lb4/6	5,5	7,5	1460	0,0412	84	0,84	13,1	34,6	3	6,7	77
	4	5,5	970		81	0,77	10,5	36,4	2,9	5,8	
MADP160Sa4/6	6,75	9	1470	0,070	78	0,86	13,5	43	1,9	6	100
	4,5	6	965		77	0,79	9,5	44	2	5	
MADP160La4/6	9	12	1475	0,082	84	0,86	18	57	2,2	6,5	123
	6	8	970		82	0,81	13	60	2,2	5,5	

Motori autofrenanti asincroni trifase a doppia polarità

Asynchronous three phase pole changing brake motors

Moteurs-frein asynchrones thiphases a double polarite

Dreiphasige polumschaltbare Asynchron-Bremsmotoren

chiusi • ventilati esternamente •
rotore a gabbia • protezione motore
IP 55 • protezione freno
IP 44; a richiesta IP 55 • grandezza
motore da MADP63-MADP160

closed • externally ventilated • cage
rotor • protection motors
IP 55 • protection brake IP 44; IP 55
upon request • motor frame size
from MADP63-MADP160

fermés • avec ventilation extérieure
• rotor à cage • protection moteur
IP 55 • protection frein IP 44; sur
demande IP 55 • taille moteur de
MADP63-MADP160

Geschlossene Bauart, außenbelüftet
• Käfigläufer • Schutzart motoren IP
55 • Schutzart brems IP 44; nach
anfrage IP 55 • motor baugröße von
MADP63-MADP160

Le grandezze indicate sono state
desunte da prove a banco eseguite sui
motori, secondo le prescrizioni della
norma IEC 34-1.

The figures show values determined
through bench test carried out on the
motors as prescribed by IEC 34-1
regulations.

Les grandeurs indiquées sont tirées
d'essais effectués sur des moteurs
selon les prescriptions de la norme
IEC 34-1.

Die angegebenen Baugrößen der
Motoren wurden, gemäß der Norm IEC
34-1, durch Testreihen auf Prüfständen
ermittelt.

J = Momento di inerzia
In = Corrente nominale
Cn = Coppia nominale
Cs = Coppia di spunto
Is = Corrente di spunto

J = Moment of inertia
In = Rated current
Cn = Rated torque
Cs = Locked rotor torque
Is = Locked rotor current

J = Inertie
In = Intensité nominale
Cn = Couple nominale
Cs = Couple demarrage
Is = Intensité demarrage

J = Trägheitsmoment
In = Nennstrom
Cn = Nennmoment
Cs = Anlaufmoment
Is = Anlaufstrom

4/8 POLI

1500/750 giri/min. - 50 Hz

Unico avvolgimento - unica tensione

One winding - one voltage

Bobinage unique - tension unique

Eine Wicklung - Eine Spannung

Volt 400/50 ± 5% V.

TYPE	Potenza		Velocità giri/min. rpm tr/min. min. ¹	J Kg ^m ²	Rendi- mento η %	Fattore di potenza cos φ	Corrente In. A V. 400	Coppia nominale Cn Nm	Rapporto di spunto		B3 Peso Kg
	KW	HP							Cs Cn	Is In	
MADP63a4/8	0,09 0,04	0,12 0,06	1380 680	0,000238	60 37	0,69 0,49	0,5 0,6	0,7 0,77	0,9 1,3	2,4 2	5,8
MADP71a4/8	0,18 0,09	0,25 0,12	1430 710	0,000965	60 40	0,70 0,56	0,7 0,83	1,26 1,26	2,1 2,7	3,7 1,9	8
MADP80a4/8	0,37 0,20	0,50 0,27	1430 700	0,00218	66 44	0,71 0,54	1,2 1,5	2,5 2,8	2 2,3	4,1 2,1	12,8
MADP80b4/8	0,56 0,34	0,75 0,45	1420 700	0,00218	72 54	0,80 0,51	1,6 1,6	3,8 3,5	1,8 2,4	4,3 2,3	14,2
MADP90Sa4/8	0,75 0,37	1 0,50	1410 700	0,00260	80 65	0,87 0,52	1,9 2,3	5,3 5,2	1,5 2	3,1 1,9	17,3
MADP90La4/8	0,97 0,52	1,3 0,70	1380 680	0,00310	70 50	0,87 0,61	2,4 2,5	6,7 7,3	1,4 1,5	3,3 2,2	18,3
MADP100a4/8	1,4 0,75	1,9 1	1420 700	0,00710	72 69	0,84 0,68	3,4 2,7	9,7 9,6	1,7 2	4 3,4	26,6
MADP100b4/8	1,65 0,90	2,2 1,2	1420 700	0,00949	75 80	0,89 0,73	4,5 3,7	11,2 14,4	1,8 2,1	4,2 3,2	28,6
MADP112a4/8	1,8 1	2,4 1,4	1420 700	0,0155	76 68	0,92 0,69	5 4,1	13 14,4	1,7 1,9	4 3	45,6
MADP112b4/8	2,2 1,3	3 1,8	1440 720	0,0155	79 69	0,89 0,64	5 4,9	15 18	1,5 1,9	5,3 3,9	46,6
MADP132Sa4/8	3,75 2,2	5 3	1440 720	0,0271	76 71	0,89 0,68	10 8,27	25,7 30,1	2,2 2	5,1 3,4	60
MADP132La4/8	4,87 2,6	6,5 3,5	1440 710	0,0351	76 73	0,88 0,66	11,6 9,4	32 38,2	2,1 2	5,1 3,5	70
MADP160Sa4/8	8 5	10,75 6,65	1450 715	0,093	84 77	0,89 0,66	16,4 13	54 67	1,8 1,9	5,5 4,5	104
MADP160La4/8	11 6,5	15 8,65	1445 715	0,15	85,5 80	0,89 0,65	21,9 17,7	73 87	2 2,1	5,5 4,5	119

Motori autofrenanti asincroni trifase a doppia polarità

Asynchronous three phase pole changing brake motors

Moteurs-frein asynchrones thiphases a double polarite

Dreiphasige polumschaltbare Asynchron-Bremsmotoren

chiusi • ventilati esternamente •
rotore a gabbia • protezione motore
IP 55 • protezione freno
IP 44; a richiesta IP 55 • grandezza
motore da MADP71-MADP132

closed • externally ventilated • cage
rotor • protection motors
IP 55 • protection brake IP 44; IP 55
upon request • motor frame size
from MADP71-MADP132

fermés • avec ventilation extérieure
• rotor à cage • protection moteur
IP 55 • protection frein IP 44; sur
demande IP 55 • taille moteur de
MADP71-MADP132

Geschlossene Bauart, außenbelüftet
• Käfigläufer • Schutzart motoren IP
55 • Schutzart Bremse IP 44; nach
anfrage IP 55 • motor baugröße von
MADP71-MADP132

Le grandezze indicate sono state
desunte da prove a banco eseguite sui
motori, secondo le prescrizioni della
norma IEC 34-1.

The figures show values determined
through bench test carried out on the
motors as prescribed by IEC 34-1
regulations.

Les grandeurs indiquées sont tirées
d'essais effectués sur des moteurs
selon les prescriptions de la norme
IEC 34-1.

Die angegebenen Baugrößen der
Motoren wurden, gemäß der Norm IEC
34-1, durch Testreihen auf Prüfständen
ermittelt.

J = Momento di inerzia
In = Corrente nominale
Cn = Coppia nominale
Cs = Coppia di spunto
Is = Corrente di spunto

J = Moment of inertia
In = Rated current
Cn = Rated torque
Cs = Locked rotor torque
Is = Locked rotor current

J = Inertie
In = Intensité nominale
Cn = Couple nominale
Cs = Couple demarrage
Is = Intensité demarrage

J = Trägheitsmoment
In = Nennstrom
Cn = Nennmoment
Cs = Anlaufmoment
Is = Anlaufstrom

2/6 POLI

3000/1000 giri/min. - 50 Hz

Doppio avvolgimento - unica tensione

Two windings - one voltage

Double bobinage - tension unique

Zwei Wicklungen - Eine Spannung

Volt 400/50 ± 5% V.

TYPE	Potenza		Velocità giri/min. rpm tr/min. min. ¹	J Kg ^m ²	Rendi- mento η %	Fattore di potenza cos φ	Corrente In. A V. 400	Coppia nominale Cn Nm	Rapporto di spunto		B3 Peso Kg
	KW	HP							Cs Cn	Is In	
MADP71a2/6	0,26 0,15	0,35 0,20	2800 850	0,000569	61 36	0,82 0,75	0,78 0,84	1 1,6	1,9 0,7	2,9 1,2	9
MADP80a2/6	0,56 0,19	0,75 0,25	2900 900	0,00110	63 57	0,78 0,72	2 1	1,7 1,8	1,57 1,05	3,4 1,4	13
MADP80b2/6	0,75 0,34	1 0,45	2900 900	0,00129	68 53	0,78 0,72	2,6 1,6	2,6 3,6	2,3 0,9	4,7 1,9	14
MADP90Sa2/6	1 0,49	1,4 0,65	2840 920	0,00183	70 57	0,83 0,74	2,8 1,2	3,6 5,1	2,2 1,1	4,3 1,5	16
MADP90La2/6	1,35 0,67	1,8 0,90	2870 930	0,00258	70 52	0,87 0,74	4 2,8	4,6 7,1	2,3 1,2	4,8 1,7	18,7
MADP100a2/6	1,87 0,90	2,5 1,20	2870 900	0,00440	78 67	0,86 0,75	4,5 3	6,7 10,3	2,5 1,4	5,3 1,8	25,4
MADP100b2/6	2,2 1,1	3 1,5	2870 900	0,00546	79 69	0,94 0,89	5,2 3,6	7,7 12,3	2,5 1,4	6,2 1,9	29,6
MADP112a2/6	3 1,5	4 2	2940 960	0,00995	80 70	0,85 0,70	8,2 5,6	10 15,4	2,6 1,4	6,5 2	38
MADP132La2/6	6 2,6	8 3,5	2900 920	0,0145	82 70	0,80 0,70	14,6 8,2	20,9 30,5	3,2 1,3	7,3 2,3	76

Motori autofrenanti asincroni trifase a doppia polarità

Asynchronous three phase pole changing brake motors

Moteurs-frein asynchrones thiphases a double polarite

Dreiphasige polumschaltbare Asynchron-Bremsmotoren

chiusi • ventilati esternamente •
rotore a gabbia • protezione motore
IP 55 • protezione freno
IP 44; a richiesta IP 55 • grandezza
motore da MADP63-MADP132

closed • externally ventilated • cage
rotor • protection motors
IP 55 • protection brake IP 44; IP 55
upon request • motor frame size
from MADP63-MADP132

fermés • avec ventilation extérieure
• rotor à cage • protection moteur
IP 55 • protection frein IP 44; sur
demande IP 55 • taille moteur de
MADP63-MADP132

Geschlossene Bauart, außenbelüftet
• Käfigläufer • Schutzart motoren IP
55 • Schutzart Bremse IP 44; nach
anfrage IP 55 • motor baugröße von
MADP63-MADP132

Le grandezze indicate sono state
desunte da prove a banco eseguite sui
motori, secondo le prescrizioni della
norma IEC 34-1.

The figures show values determined
through bench test carried out on the
motors as prescribed by IEC 34-1
regulations.

Les grandeurs indiquées sont tirées
d'essais effectués sur des moteurs
selon les prescriptions de la norme
IEC 34-1.

Die angegebenen Baugrößen der
Motoren wurden, gemäß der Norm IEC
34-1, durch Testreihen auf Prüfständen
ermittelt.

J = Momento di inerzia
In = Corrente nominale
Cn = Coppia nominale
Cs = Coppia di spunto
Is = Corrente di spunto

J = Moment of inertia
In = Rated current
Cn = Rated torque
Cs = Locked rotor torque
Is = Locked rotor current

J = Inertie
In = Intensité nominale
Cn = Couple nominale
Cs = Couple demarrage
Is = Intensité demarrage

J = Trägheitsmoment
In = Nennstrom
Cn = Nennmoment
Cs = Anlaufmoment
Is = Anlaufstrom

2/8 POLI

3000/750 giri/min. - 50 Hz

Doppio avvolgimento - unica tensione

Two windings - one voltage

Double bobinage - tension unique

Zwei Wicklungen - Eine Spannung

Volt 400/50 ± 5% V.

TYPE	Potenza		Velocità giri/min. rpm tr/min. min. ¹	J Kg ^m ²	Rendi- mento η %	Fattore di potenza cos φ	Corrente In. A V. 400	Coppia nominale Cn Nm	Rapporto di spunto		B3 Peso Kg
	KW	HP							Cs Cn	Is In	
MADP63a2/8	0,18 0,06	0,25 0,08	2760 650	0,000245	53 40	0,87 0,81	0,8 0,4	0,63 0,96	2 1,9	3,4 2,1	5,9
MADP71a2/8	0,30 0,09	0,40 0,12	2800 670	0,000620	57 40	0,86 0,71	1,1 0,5	0,84 1,05	2,2 1,3	4 2,1	9
MADP80a2/8	0,37 0,11	0,50 0,15	2880 680	0,00114	70 30	0,65 0,68	2,6 0,73	1,5 1,6	2,8 2	3,9 2,2	11,2
MADP80b2/8	0,75 0,15	1 0,20	2820 680	0,00140	75 50	0,85 0,74	3,2 0,8	2,5 2,7	3 1,3	4,1 2,3	13,5
MADP90Sa2/8	1 0,24	1,4 0,33	2900 690	0,00183	75 48	0,80 0,65	3,6 1,7	3,7 4,3	2,6 1,6	4,3 2,4	17,3
MADP90La2/8	1,35 0,34	1,8 0,45	2900 690	0,00255	77 50	0,84 0,68	4,2 2	4,2 7,3	2,6 1,6	4,3 2,4	18,2
MADP100a2/8	1,87 0,52	2,5 0,70	2900 700	0,00438	74 53	0,85 0,67	5,2 2,2	6,3 7,5	2,8 1,8	5,3 2,8	26,6
MADP100b2/8	2,2 0,60	3 0,80	2860 700	0,00438	76 50	0,86 0,62	6,2 3	7,8 8,6	3,2 1,8	5,3 2,8	28,6
MADP112a2/8	3 0,75	4 1	2940 700	0,00854	88 63	0,80 0,60	6,8 3,2	9,7 13,6	3,2 2	5,9 2,9	46,6
MADP132La2/8	5,2 1,3	7 1,75	2960 710	0,0162	86 66	0,86 0,60	13 6,1	17,2 17,9	3,2 1,9	6,5 3,5	72

Motori autofrenanti asincroni trifase a doppia polarità

Asynchronous three phase pole changing brake motors

Moteurs-frein asynchrones thiphases a double polarite

Dreiphasige polumschaltbare Asynchron-Bremsmotoren

chiusi • ventilati esternamente • rotore a gabbia • protezione motore IP 55 • protezione freno IP 44; a richiesta IP 55 • grandezza motore da MADP71 - MADP132 6/8 p. da MADP80 - MADP112 2/12 p.

closed • externally ventilated • cage rotor • protection motors IP 55 • protection brake IP 44; IP 55 upon request • motor frame size from MADP71 - MADP132 6/8 p. from MADP80 - MADP112 2/12 p.

fermés • avec ventilation extérieure • rotor à cage • protection moteur IP 55 • protection frein IP 44; sur demande IP 55 • taille moteur de MADP71 - MADP132 6/8 p. de MADP80 - MADP112 2/12p.

Geschlossene Bauart, außen-belüftet • Käfigläufer • Schutzart motoren IP 55 • Schutzart brems IP 44; nach anfrage IP 55 • motor baugröße von MADP71 - MADP132 6/8 p., von MADP80 - MADP112 2/12p.

Le grandezze indicate sono state desunte da prove a banco eseguite sui motori, secondo le prescrizioni della norma IEC 34-1.

The figures show values determined through bench test carried out on the motors as prescribed by IEC 34-1 regulations.

Les grandeurs indiquées sont tirées d'essais effectués sur des moteurs selon les prescriptions de la norme IEC 34-1.

Die angegebenen Baugrößen der Motoren wurden, gemäß der Norm IEC 34-1, durch Testreihen auf Prüfständen ermittelt.

J = Momento di inerzia
In = Corrente nominale
Cn = Coppia nominale
Cs = Coppia di spunto
Is = Corrente di spunto

J = Moment of inertia
In = Rated current
Cn = Rated torque
Cs = Locked rotor torque
Is = Locked rotor current

J = Inertie
In = Intensité nominale
Cn = Couple nominale
Cs = Couple demarrage
Is = Intensité demarrage

J = Trägheitsmoment
In = Nennstrom
Cn = Nennmoment
Cs = Anlaufmoment
Is = Anlaufstrom

6/8 POLI

1000/750 giri/min. - 50 Hz

Doppio avvolgimento - unica tensione

Two windings - one voltage

Double bobinage - tension unique

Zwei Wicklungen - Eine Spannung

Volt 400/50 ± 5% V.

TYPE	Potenza		Velocità giri/min. rpm tr/min. min. ¹	J Kg ^m ²	Rendi- mento η %	Fattore di potenza cos φ	Corrente In. A V. 400	Coppia nominale Cn Nm	Rapporto di spunto		B3 Peso Kg
	KW	HP							Cs Cn	Is In	
MADP71a6/8	0,07	0,10	960	0,000888	50	0,56	0,6	0,8	1,8	2	6
	0,04	0,05	700		33	0,61	0,4	0,5	1,3	1,4	
MADP80a6/8	0,21	0,28	940	0,000218	52	0,57	1	1,8	2,6	2,6	12,7
	0,11	0,15	680		36	0,58	0,8	1,6	2,2	2	
MADP90La6/8	0,56	0,75	930	0,00398	65	0,75	2	5,8	2,4	2,4	18,1
	0,37	0,50	600		51	0,74	2	5,3	1,9	1,9	
MADP112a6/8	1,35	1,8	970	0,0158	78	0,65	4,7	13,5	2,1	3	37,2
	0,75	1	710		70	0,62	2,9	10,3	1,5	2,2	
MADP132Sa6/8	2,2	3	970	0,0360	70	0,56	8,1	20,7	3,1	5,6	76
	1,1	1,5	740		58	0,52	5,3	14,7	2,7	3,3	

2/12 POLI

3000/500 giri/min. - 50 Hz

Doppio avvolgimento - unica tensione

Two windings - one voltage

Double bobinage - tension unique

Zwei Wicklungen - Eine Spannung

Volt 400/50 ± 5% V.

TYPE	Potenza		Velocità giri/min. rpm tr/min. min. ¹	J Kg ^m ²	Rendi- mento η %	Fattore di potenza cos φ	Corrente In. A V. 400	Coppia nominale Cn Nm	Rapporto di spunto		B3 Peso Kg
	KW	HP							Cs Cn	Is In	
MADP80a2/12	0,37	0,50	2790	0,000218	60	0,86	1,5	1,4	2,7	4,9	11
	0,07	0,10	450		25	0,55	0,9	1,5	1,7	1,5	
MADP80b2/12	0,56	0,75	2790	0,000218	62	0,87	1,7	1,9	1,8	3,3	12,1
	0,09	0,12	450		27	0,56	1	1,8	1,7	1,7	
MADP90Sa2/12	0,75	1	2760	0,00183	67	0,87	2,1	2,9	3	4,9	17,6
	0,11	0,15	440		26	0,54	1	3,3	1,8	1,7	
MADP90La2/12	1,1	1,5	2870	0,00258	68	0,91	2,5	3,3	3,2	4,4	19,2
	0,15	0,20	400		35	0,70	1,3	3,6	1,9	2,9	
MADP112a2/12	1,87	2,5	2880	0,0220	69	0,9	4,2	5,2	3,4	5,2	38
	0,37	0,50	410		35	0,71	1,8	4,8	2,2	3	

Forma costruttiva

Mounting Type

Forme de Construction

Bauform

B3

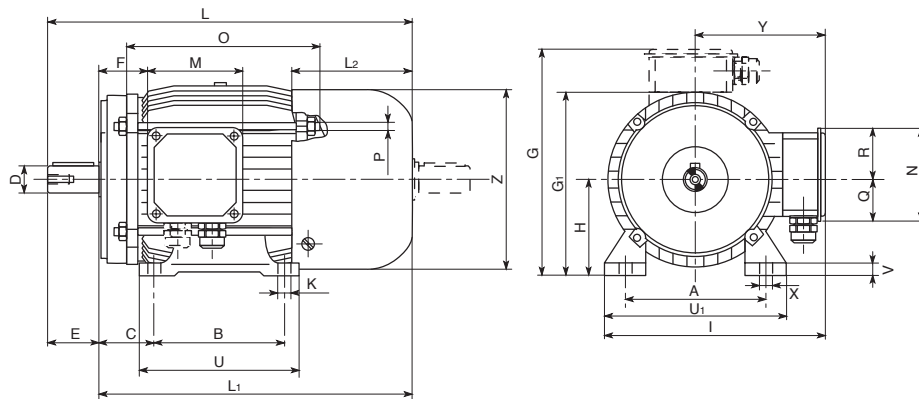

Type MEC	A	B	C	D	E	F	G	G ₁	H	I	L	L ₁	L ₂	M	N	O	P	Q	R	U	U ₁	V	K	X	Y	Z
56	90	71	36	9	20	30	166	110	56	162	213	193	74	92	92	115	M4	34	58	90	108	9	6	11	110	110
63	100	80	42	11	23	25	178	125	63	175	241	218	85	92	92	138	M4	34	58	105	120	10	7	12	115	123
71	112	90	45	14	30	25	195	139	71	192	276	246	98	92	92	138	M4	40	52	108	136	11	7	12	124	138
80	125	100	50	19	40	30	221	157	80	218	317	277	116	110	110	168	M5	50	60	125	154	11	9,5	17,5	141	156
90S	140	100	56	24	50	33	236	177	90	233	342	292	125	110	110	168	M5	57	57	130	174	14	9,5	17,5	146	176
90L	140	125	56	24	50	33	236	177	90	233	366	316	125	110	110	194	M5	57	57	155	174	14	9,5	17,5	146	176
100	160	140	63	28	60	40	257	196	100	253	430	370	155	110	110	210	M6	57	57	175	192	14	11,2	21,2	157	194
112	190	140	70	28	60	45	281	220	112	282	466	406	175	110	110	224	M6	57	57	175	226	14	11,2	21,2	169	220
132S	216	140	89	38	80	50	327	260	132	325	540	460	220	124	124	241	M8	62	62	180	260	16	11,2	21,2	195	256
132L	216	178	89	38	80	50	327	260	132	325	580	500	220	124	124	280	M8	62	62	218	260	16	11,2	21,2	195	256
160S	254	210	108	42	110	90	392	315	160	390	730	620	266	185	172	330	M10	86	86	260	318	23	13	23	232	310
160L	254	254	108	42	110	90	392	315	160	390	774	664	266	185	172	374	M10	86	86	304	318	23	13	23	232	310

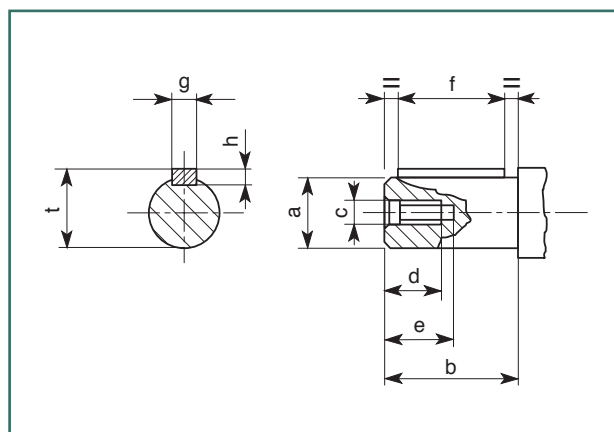

Type MEC	a	b	c	d	e	f	g	h	t
56	9	20	M4	10	14	15	3	3	10,2
63	11	23	M4	10	14	15	4	4	12,5
71	14	30	M5	13	18	20	5	5	16
80	19	40	M6	16	22	30	6	6	21,5
90	24	50	M8	20	28	35	8	7	27
100/112	28	60	M10	25	35	45	8	7	31
132	38	80	M12	32	44	60	10	8	41
160	42	110	M16	32	44	90	12	8	45

Forma costruttiva

Mounting Type

Forme de Construction

Bauform

B5

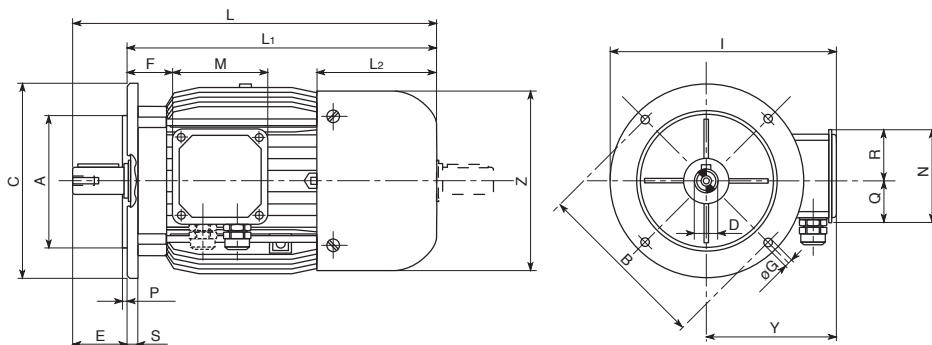

Type MEC	A	B	C	D	E	F	G	I	L	L ₁	L ₂	M	N	P	Q	R	S	Y	Z
56	80	100	120	9	20	30	7	170	213	193	74	92	92	3	34	58	9	110	110
63	95	115	140	11	23	25	10	185	241	218	85	92	92	3	34	58	10	115	123
71	110	130	160	14	30	25	10	204	276	246	98	92	92	3,5	40	52	10	124	138
80	130	165	200	19	40	30	12	241	317	277	116	110	110	3,5	50	60	10	141	156
90S	130	165	200	24	50	33	12	246	342	292	125	110	110	3,5	57	57	10	146	176
90L	130	165	200	24	50	33	12	246	366	316	125	110	110	3,5	57	57	10	146	176
100	180	215	250	28	60	40	14,5	282	430	370	155	110	110	4	57	57	15	157	194
112	180	215	250	28	60	45	14,5	295	466	406	175	110	110	4	57	57	15	170	220
132S	230	265	300	38	80	50	14,5	345	540	460	220	124	124	4	62	62	18	195	256
132L	230	265	300	38	80	50	14,5	345	580	500	220	124	124	4	62	62	18	195	256
160S	250	300	350	42	110	90	18,5	407	730	620	266	185	172	5	86	86	14	232	310
160L	250	300	350	42	110	90	18,5	407	774	664	266	185	172	5	86	86	14	232	310

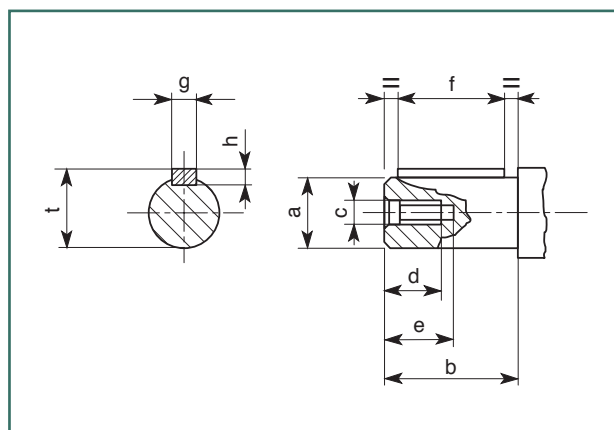

Type MEC	a	b	c	d	e	f	g	h	t
56	9	20	M4	10	14	15	3	3	10,2
63	11	23	M4	10	14	15	4	4	12,5
71	14	30	M5	13	18	20	5	5	16
80	19	40	M6	16	22	30	6	6	21,5
90	24	50	M8	20	28	35	8	7	27
100/112	28	60	M10	25	35	45	8	7	31
132	38	80	M12	32	44	60	10	8	41
160	42	110	M16	32	44	90	12	8	45

Forma costruttiva

Mounting Type

Forme de Construction

Bauform

B14

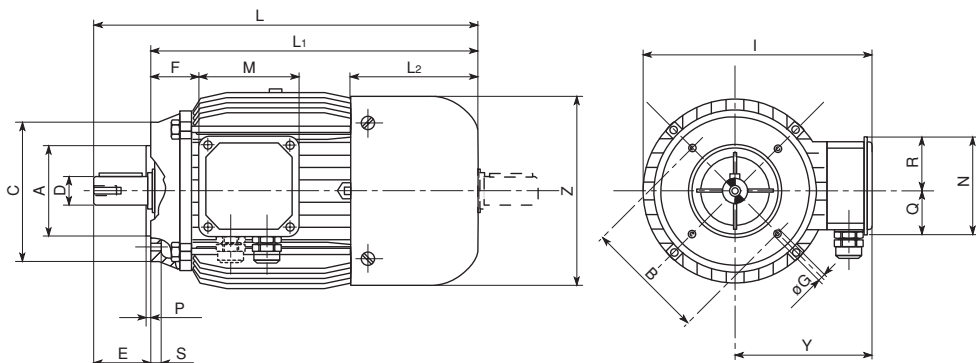

Type MEC	A	B	C	D	E	F	G	I	L	L ₁	L ₂	M	N	P	Q	R	S	Y	Z
50L	50	65	80	9	20	25	M5	128	202	182	86	64	64	2	32	32	7	80	98
56	50	65	80	9	20	30	M5	165	213	193	74	92	92	2	34	58	8,5	110	110
63	60	75	90	11	23	25	M5	176	241	218	85	92	92	2	34	58	9	115	123
71	70	85	105	14	30	25	M6	192	276	246	98	92	92	2,5	40	52	12	124	138
80	80	100	120	19	40	30	M6	218	317	277	116	110	110	3	50	60	12	141	156
90S	95	115	140	24	50	33	M8	233	342	292	125	110	110	3	57	57	15	146	176
90L	95	115	140	24	50	33	M8	233	366	316	125	110	110	3	57	57	15	146	176
100	110	130	160	28	60	40	M8	253	430	370	155	110	110	3,5	57	57	16,5	157	194
112	110	130	160	28	60	45	M8	278	466	406	175	110	110	3,5	57	57	16,5	170	220
132S	130	165	200	38	80	50	M10	323	540	460	220	124	124	3,5	62	62	18	195	256
132L	130	165	200	38	80	50	M10	323	580	500	220	124	124	3,5	62	62	18	195	256
160S	180	215	252	42	110	90	M12	387	730	620	266	185	172	4	86	86	18	232	310
160L	180	215	252	42	110	90	M12	387	774	664	266	185	172	4	86	86	18	232	310

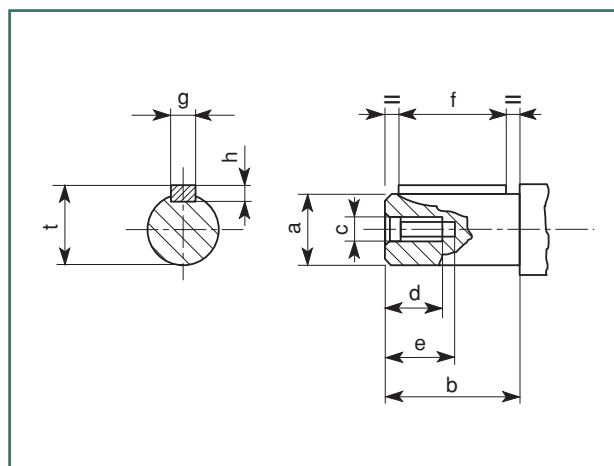

Type MEC	a	b	c	d	e	f	g	h	t
50	9	20	M4	10	14	15	3	3	10,2
56	9	20	M4	10	14	15	3	3	10,2
63	11	23	M4	10	14	15	4	4	12,5
71	14	30	M5	13	18	20	5	5	16
80	19	40	M6	16	22	30	6	6	21,5
90	24	50	M8	20	28	35	8	7	27
100/112	28	60	M10	25	35	45	8	7	31
132	38	80	M12	32	44	60	10	8	41
160	42	110	M16	32	44	90	12	8	45